

*А.А. Лазарев, С.С. Лапшин, А.М. Мочалов*  
(Ивановская пожарно-спасательная академия ГПС МЧС России,  
e-mail: gosnadzor37@gmail.com)

## **О ПРОТИВОПОЖАРНЫХ АГИТАЦИОННО-МАССОВЫХ МЕРОПРИЯТИЯХ С ЭЛЕМЕНТАМИ АНИМАЦИИ**

*Анализируется проблема проведения противопожарных агитационно-массовых мероприятий в рамках культурно-досуговой деятельности, даны практические рекомендации организаторам мероприятий.*

*Ключевые слова: культурно-досуговая деятельность, анимация, противопожарная пропаганда.*

*A.A. Lazarev, S. S. Lapshin, A.M. Mochalov*  
**ABOUT FIRE-PREVENTION MASS AGITATION ACTIONS  
WITH ANIMATION ELEMENTS**

*The problem of carrying out fire-prevention mass agitation actions is analyzed within the cultural and leisure activity. Practical recommendations to organizers of actions are given.*

*Key words: cultural and leisure activity, animation, fire-prevention propaganda.*

Статья поступила в редакцию Интернет-журнала 21 июня 2016 г.

Противопожарные агитационно-массовые мероприятия в рамках какого-либо праздника с участием большого количества людей проводить достаточно сложно. Целесообразно проведение элементов противопожарной анимации в согласовании с планом праздничного мероприятия. При этом люди, пришедшие на массовое праздничное мероприятие, более активно общаются и участвуют в конкурсах, в том числе и противопожарных.

В целях исследования аспектов применения противопожарной анимации авторами статьи проанализирован ряд научных трудов из разных отраслей знания (философии, педагогики, психологии, филологии).

Фундаментальные вопросы рассмотрения досуга как общественного явления получили обоснование в трудах Ж. Дюмазедье, С. Паркера, А.В. Мудрика, Э. Фромма и др.

В научной литературе публиковалась информация об истории развития культурно-досуговой деятельности (И.А. Панкеев, И.В. Филатова, Г.П. Блинова, И.Г. Шароева, Т.Н. Третьякова), проблемы сценаристики культурно-досуговой деятельности (И.Г. Шароева, А.Ф. Воловик), а также иные аспекты этой деятельности (Дж.Р. Уокера, Н.И. Гаранина, И.И. Курило, М.Б. Биржакова и др.).

В ряде работ исследовалась специфика детского, подросткового юношеского досуга (Л.Г. Борисовой, Р.Н. Азаровой, О.С. Газмана, Б.А. Титова, С.А. Шмакова, Л.И. Новиковой, В.В. Полукарова, И.И. Шульга и др.), общие проблемы организации досуга в контексте теоретических идей социальной анимации, связанные с общественным контролем и управлением сферой свободного времени человека (А.Д. Жарков, Ю.Д. Красильников, Н.В. Киселёва, Н.Н. Ярошенко, Л.В. Тарасов).

В связи с тем, что целью специалиста-аниматора является воспитание ценностного отношения к обеспечению пожарной безопасности, авторами анализируются вопросы общечеловеческих, педагогических, воспитательных ценностей, которые получили обоснование в трудах Б.Т. Лихачева, В.А. Слостёни-на, И.Ф. Исаева, Е.Н. Шиянова, В.А. Полякова, А.А. Поляковой, Г.И. Чижаковой, Э. Фромма и др.

Следует отметить, что отличительной чертой любой анимации является постоянный поиск инноваций для удерживания внимания населения. В этом направлении работает целая индустрия развлечений. Лучшие достижения анимационной деятельности немедленно публикуются в средствах массовой информации, привлекая большее внимание населения. Так, внедрение инноваций в сфере противопожарной пропаганды позволяет средствам массовой информации больше говорить о вопросах пожарной безопасности, что в свою очередь позволяет наполнить информационное поле соответствующей информацией. Механизм наполнения уподобляется волнообразному движению кругов по воде от места возникновения информационного повода в разные стороны информационного поля. При этом сигнал может быть отражен, вследствие чего на основе полученной информации возникает новый информационный повод и распространяется в разные стороны по информационному полю. Вернуться он может и в место первоначального возникновения информационного повода, будучи отраженным один или несколько раз. И так далее, пока действие источника информационного повода не "затухнет". Например, в Гаврилово-Посадском районе Ивановской области проводился конкурс по отгадыванию кроссворда на противопожарную тематику. Победителю в качестве приза был вручен огнетушитель. Сведения об этом в своих новостных лентах разместили местные средства массовой информации. Авторы одной из радиопередач общероссийского уровня обсудили в прямом эфире эту новость, посчитав идею данного мероприятия полезной. Таким образом, информация о противопожарной анимации вышла на федеральный уровень и была повторно доведена до людей, проживающих в том месте, где первоначально были проведены мероприятия.

Вместе с тем, анализ научной литературы и практики по исследуемой проблеме позволил выделить ряд противоречий между:

- попытками при ведении противопожарной пропаганды применить опыт анимационной деятельности из различных сфер обслуживания населения и отсутствием научно обоснованных специальных исследований и методических разработок по обеспечению данного процесса;

- социальным заказом на инновационное совершенствование противопожарной пропаганды и отсутствием описания порядка осуществления данной деятельности;

- недостаточной информированностью специалистов противопожарной пропаганды о возможностях противопожарной анимации и наличием значительного количества информации об организации культурно-досуговой деятельности;

- наличием потенциала форм ведения противопожарной пропаганды и однообразием предлагаемых для предупреждения пожаров анимационных программ;

- необходимостью педагогического обеспечения противопожарной анимации в практике работы пожарно-спасательных гарнизонов и отсутствием соответствующего методического обеспечения.

Следовательно, необходима тщательная подготовка специалистов для организации противопожарной анимации. В целях обеспечения пожарной безопасности возможны следующие варианты использования противопожарной анимации:

- создание аудио-, видеороликов с элементами противопожарной анимации;

- противопожарная анимация во время перевозки пассажиров;

- противопожарная анимация во время экскурсий;

- пожарно-спортивная анимация (проведение различных конкурсов и соревнований);

- музейно-выставочная противопожарная анимация;

- проведение (участие в проведении) культурно-исторических праздников с элементами противопожарной анимации;

- проведение (участие в проведении) массовых театрализованных зрелищ с элементами противопожарной анимации;

- проведение (участие в проведении) комбинированных мероприятий (фестивали, ярмарки, карнавалы и тому подобное) с элементами противопожарной анимации.

Авторы статьи уточнили понятие "противопожарная анимация".

***Противопожарной анимацией*** авторы называют ***мероприятие противопожарной пропаганды, проводимое в виде развлечения или во время развлечения***. Являясь вариативным, данный вид анимации способствует доведению мер пожарной безопасности до широких слоев населения, служит преодолению противоречий между огромным количеством информации, изложенной в нормативных документах по пожарной безопасности, и недостатком информации об элементарных требованиях пожарной безопасности, с которыми люди сталкиваются каждый день.

Анализ особенностей противопожарных агитационно-массовых мероприятий с элементами анимации необходимо осуществлять с учётом следующих аспектов:

- дуализма противопожарной анимации;
- аксиологического подхода к противопожарной анимации;
- национального менталитета;
- интереса и мотивации как основы противопожарной анимации;
- организационных особенностей противопожарной анимации;
- использования игр в рамках противопожарной анимации;
- особенностей создания средств противопожарной анимации.

*Дуализм* противопожарной анимации заключается в том, что она является средством противопожарной пропаганды (агитации), а также направлена на удовлетворение естественной потребности в развлечении.

Рассматривая интеллектуально-побуждающие мотивы противопожарных агитационно-массовых мероприятий с элементами анимации нельзя не затронуть вопрос формирования ценностного отношения к обеспечению пожарной безопасности. Социально-организованный процесс интериоризации общечеловеческих ценностей при рассмотрении различных вопросов обеспечения пожарной безопасности побуждает молодёжь к самовоспитанию и саморазвитию личности. Интерес к обеспечению пожарной безопасности, а также ценности противопожарной деятельности, приобретающие побудительную силу мотива деятельности, позволяют личности чётко формулировать цели своего обучения, видеть гуманистический смысл этого труда, находить эффективные средства реализации целей обучения в области пожарной безопасности.

Например, при мотивации к обеспечению пожарной безопасности воспитание ценностного отношения и познавательный интерес к вопросам пожарной безопасности тесно взаимосвязаны. При этом сложный механизм мотивации самоопределения на пожаробезопасное поведение может успешно работать лишь при сформированном ценностном отношении и познавательном интересе к обеспечению пожарной безопасности.

На рис. 1 представлена блок-схема процесса экстериоризации в рамках противопожарной анимации.

Основываясь на исследованиях В.А. Слостенина [8], авторы считают, что изучение мер пожарной безопасности при воздействии определённых факторов  $\Phi_1, \Phi_2, \dots, \Phi_n$  (условия, принципы, содержание, методы) создаёт новые объекты, которые вызывают новую потребность.

В качестве объекта  $O_1$  могут выступать интерес к личной безопасности, произведения искусства о пожарных, приёмы и методы профилактики и тушения пожаров. Связь между субъектом и объектом благодаря интериоризации и экстериоризации – двусторонняя. Она рождает у субъекта потребность  $P_1$  – интерес к более углублённому изучению особенностей данной деятельности, которая направляет субъекта на новый объект  $O_2$ . Ценностное отношение к близким людям при введении определённых факторов, стимулирующих расширенное формирование духовных потребностей, становится отобранным объ-

ектом  $O_2$ . Обучающиеся, внутренне сопоставляя свои действия и поступки с будущей деятельностью, прогнозируют её в соответствии с требованиями пожарной безопасности и трансформируют их во внутренние состояния. Реализация потребности созидания составляет основу мотивационно-ценностного отношения личности к пожарной безопасности. При переходе объекта  $O_2$  в потребность  $\Pi_2$  срабатывает механизм интериоризации.

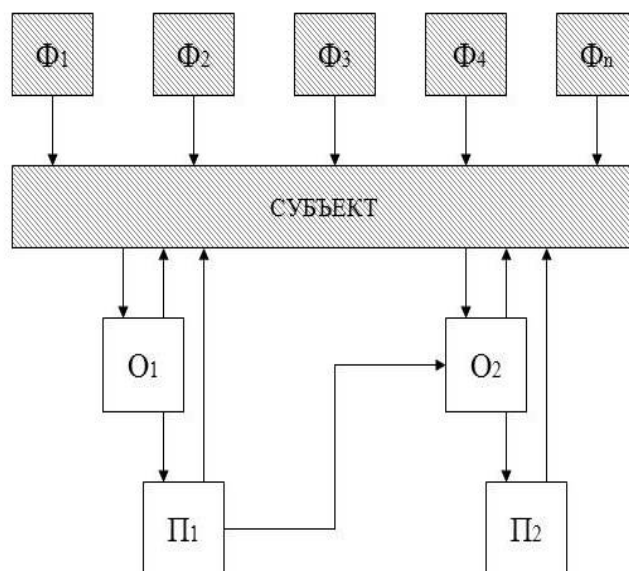

**Рис. 1.** Блок-схема процесса экстерииоризации в рамках противопожарной анимации

Интерииоризация личностью общечеловеческих ценностей в процессе изучения мер пожарной безопасности помогает учащемуся спроектировать повседневную деятельность в соответствии с общественными эталонами и теми задачами, которые возникают перед ними в процессе самообразования и самовоспитания, и реализовать её на практике. Процесс экстерииоризации в рамках противопожарной анимации происходит, когда новые объекты деятельности  $O_1$  становятся новой потребностью  $\Pi_2$ .

С учётом исследований В.И. Козлачкова, Т.Н. Третьяковой, М.М. Журавлевой и др. рассмотрим основы планирования и организации противопожарной анимации. Главной особенностью агитационно-массовых мероприятий, на которых используется противопожарная анимация, является то, что основным участником становится население. Этот подход определяет основополагающие принципы организации противопожарной анимации:

- индивидуально-личностный подход;
- межличностное общение;
- широкое вовлечение народных масс в проводимое мероприятие;
- эмоционально-ценностное наполнение программы;

- востребованность в творческой работе противопожарных аниматоров и населения;

- инсценирование и импровизация;
- игровое наполнение противопожарной анимации;
- контроль и анализ.

Основные направления, которые должны отражаться в программах противопожарной анимации:

- формирование у зрителей познавательного интереса к обеспечению пожарной безопасности, создание яркой, оригинальной, эмоционально наполненной программы;

- использование результатов научных исследований в области педагогики, психологии, филологии, философии по созданию противопожарной пропаганды;

- воспитание ценностного отношения к обеспечению пожарной безопасности, а также патриотическое воспитание;

- использование элемента развлечения для проведения ненавязчивой противопожарной пропаганды;

- воспитательная профилактическая работа со школьниками и студентами;

- популяризация деятельности пожарной охраны и добровольных пожарных формирований.

Для повышения эффективности противопожарной анимации целесообразно регулярно обновление противопожарных анимационных программ. При обновлении старых и создании новых противопожарных анимационных программ необходимо учитывать:

- доступность изложения мер пожарной безопасности для соответствующей группы населения;

- наличие эмоционального компонента;

- межличностное общение и взаимодействие как между противопожарными аниматорами и населением, так внутри данных групп;

- возможность модификации и компилирования различных вариаций противопожарной анимации.

Следующим важным аспектом проведения противопожарных агитационно-массовых мероприятий с элементами анимации, который необходимо рассмотреть, является организация игр. Игра, находящая для себя множество сфер применения, не может не использоваться в противопожарной анимации. Как и противопожарная анимация, игра может быть средством и для развлечения, и для развития культуры пожаробезопасного поведения.

Анализ проблемы использования игр в рамках противопожарной анимации необходимо начать с уточнения понятия "игра". Наиболее точное определение "игры" дано А.М. Новиковым [7]. Игра для него представляется видом "непродуктивной деятельности, мотив которой заключается не в её результатах, а в самом процессе". Автор выделяет следующие особенности игры:

- любая игра представляет собой свободную деятельность;
- игра, не будучи "обыденной" жизнью, лежит за рамками непосредственного удовлетворения потребностей, прерывает этот процесс, вклиниваясь в него как временное действие, происходящее внутри себя самого и совершаемого ради получения удовольствия;
- игра представляется обособленной от "обыденной" жизни местом действия и продолжительностью.

Игра в рамках противопожарной анимации может быть использована для того, чтобы научить население:

- погружаясь в игровой мир и игровые отношения, убеждать себя и др. людей в необходимости соблюдения требований пожарной безопасности;
- будучи свободными в игровом пространстве, осознавать не только свои особенности, но и уметь выстраивать отношения в области пожарной безопасности с окружающими людьми;
- осмысливать игровой опыт, используя игру как инструмент самопознания в области пожарной безопасности.

Задачей противопожарной анимации в процессе игры является создание условий для формирования у всех её участников положительно эмоционально выраженной позиции по отношению к другим людям и к обеспечению пожарной безопасности.

В целях сравнения результатов противопожарной пропаганды распространением памяток и проведения игры было организовано анкетирование и интервьюирование учащихся средней школы № 20 г. Иваново. В рамках проводимого исследования 74 школьникам показана памятка, а затем с ними проведена игра "противопожарное лото". Содержательная часть памятки и игры была одинаковой. От каждого школьника были получены ответы на 8 вопросов, характеризующих отношение опрашиваемого к содержанию игры и памятки, а также к обеспечению пожарной безопасности.

Сведения о степени извлечения полезной для респондентов информации, а также о степени привлекательности средств пропаганды для них приведены в табл. 1.

Таблица 1

**Мнение респондентов о рассматриваемых средствах  
противопожарной пропаганды**

Средство пропаганды	Степень извлечения полезной для респондентов информации			Степень привлекательности средства пропаганды для респондентов		
	очень высокая	высокая	низкая	очень высокая	высокая	низкая
Игра	59 %	41 %	0 %	82 %	18 %	0 %
Памятка	50 %	45 %	5 %	45 %	50 %	5 %

Из приведённой таблицы видно, что наибольший интерес у респондентов вызвала игра.

В рамках опроса также выяснялась характеристика источника противопожарной пропаганды. Результаты опроса приведены в табл. 2.

Таблица 2

**Сведения о характеристике средства противопожарной пропаганды**

Средство пропаганды	Привлекательный	Интересный	Неинтересный	Слишком сложно воспринимать	Использовался оригинальный подход
Игра	76 %	100 %	0 %	6 %	24 %
Памятка	45 %	60 %	5 %	30 %	5 %

При выборе ответа на вопрос о характеристике средства противопожарной пропаганды респондентам была дана возможность выбрать несколько вариантов. Большинство опрошенных сделали свой выбор на двух характеристиках из пяти возможных.

Таким образом, понятие "противопожарная анимация" позволяет нам взглянуть на проблему ведения противопожарной пропаганды через призму аспектов культурно-досуговой деятельности. Данный подход представляет возможность по аналогии с развлекательными программами для туристов разрабатывать программы для проведения противопожарных агитационно-массовых мероприятий. Противопожарная анимация, учитывая потребности человека в развлечении, способствует ненавязчивому распространению пожарно-технических знаний.

При этом успешное проведение противопожарных агитационно-массовых мероприятий с элементами анимации возможно лишь тогда, когда содержание противопожарной анимации удовлетворяет как традиционные, так и вновь возникающие потребности различных групп населения. Только используя научные методы исследования эволюции запросов групп населения, можно оперативно реагировать на происходящие изменения в обществе, совершенствовать организационную структуру противопожарной анимации, подготовки, выпуска и распространения элементов противопожарной анимации, в том числе и определяя оптимальное количество повторных трансляций.

С утверждением о том, что мотивационная сфера – это ядро личности, соглашаются все исследователи. Важным аспектом проведения противопожарных агитационно-массовых мероприятий с элементами анимации является связь процесса формирования мотивации с применением различных личностных образований, формируемых по мере развития человека. Проводимая при этом в рамках противопожарной анимации работа способствует воспитанию ценностного отношения к обеспечению пожарной безопасности.



## Литература

1. **Журавлева М.М.** Анимация в рекреации и туристской деятельности: курс лекций. Иркутск: ООО "Мегапринт", 2011. 135 с.
2. **Козлачков В.И., Лобаев И.А. и др.** Государственный пожарный надзор: курс лекций. В 2 частях. Для начальников (заместителей начальников) отделов организации государственного пожарного надзора управлений ГПН региональных центров и главных управлений МЧС России по субъектам РФ. М.: Академия ГПС МЧС России, 2008.
3. **Кружков А.П., Лазарев А.А., Пуганов М.В. и др.** Организация противопожарной пропаганды органами государственного пожарного надзора: учебное пособие. Иваново: ИВИ ГПС МЧС России, 2011. 125 с.
4. **Лазарев А.А., Коноваленко Е.П.** О видеороликах для ведения противопожарной пропаганды // Технологии техносферной безопасности. Вып. 6 (64). 2015. С. 133-139. <http://ipb.mos.ru/ttb>.
5. **Лазарев А.А.** К вопросу однообразия эмоционального компонента противопожарной пропаганды // Матер. 24-й науч.-техн. конференции "Системы безопасности – 2015". М.: Академия ГПС МЧС России, 2015. С. 468-471.
6. **Лазарев А.А., Дюбо Д.Ю.** Изучение мнения населения для совершенствования технологии воздействия противопожарной наглядно-изобразительной пропаганды // Сб. матер. II межвуз. науч.-практ. конф. "Современные пожаробезопасные материалы и технологии". Иваново: Ивановская пожарно-спасательная академия ГПС МЧС России, 2016. С. 66-70.
7. **Новиков А.М.** Педагогика: словарь системы основных понятий. М.: изд. центр ИЭТ, 2013. 268 с.
8. **Сластенин В.А., Исаев И.Ф., Шиянов Е.Н.** Общая педагогика: учеб. пособие для студ. высш. пед. учеб. заведений. Ч. 2. М., 2003. 256 с.
9. **Третьякова Т.Н.** Анимационная деятельность в социально-культурном сервисе и туризме: учебное пособие для вузов. М.: изд. центр "Академия", 2008. 272 с.
10. **Шульга И.И.** Профессиональная подготовка бакалавров-педагогов к организации детского досуга: автореф. дис. ... д-ра пед. наук. Красноярск, 2013. 42 с.